

Vill vi förändra organisationen
behöver vi förändra metaforerna
som beskriver den ...

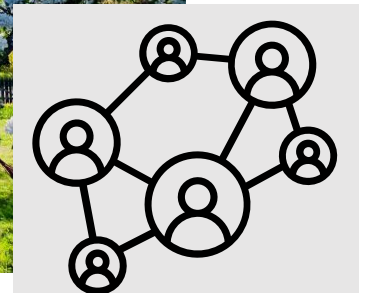

Hej!

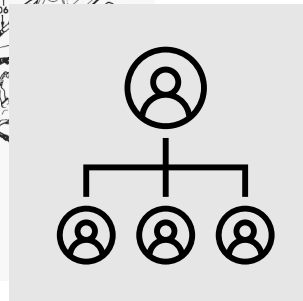
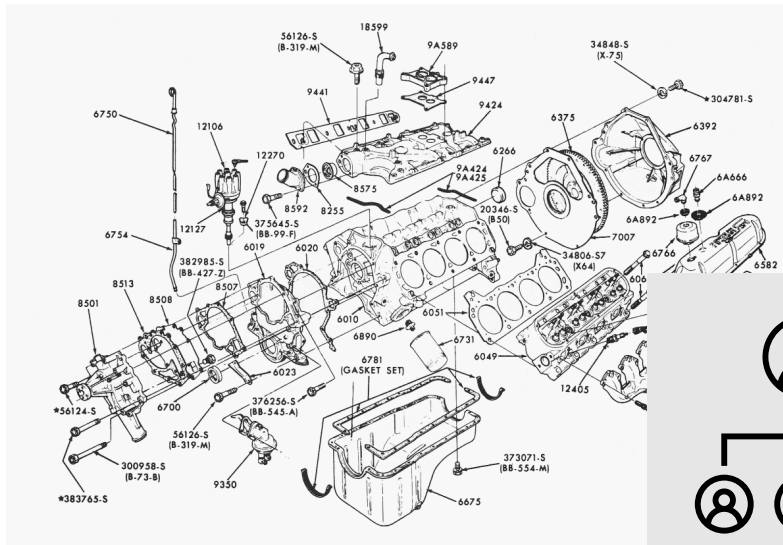

Klas Fjärstedt

Jobbar med det cirkulära
arbetssättet sedan många år.

www.klas.one

”Mitt hjärta var en
bilolycka i en snöstorm ...”



”Mitt hjärta var en bilolycka i en snöstorm ...”

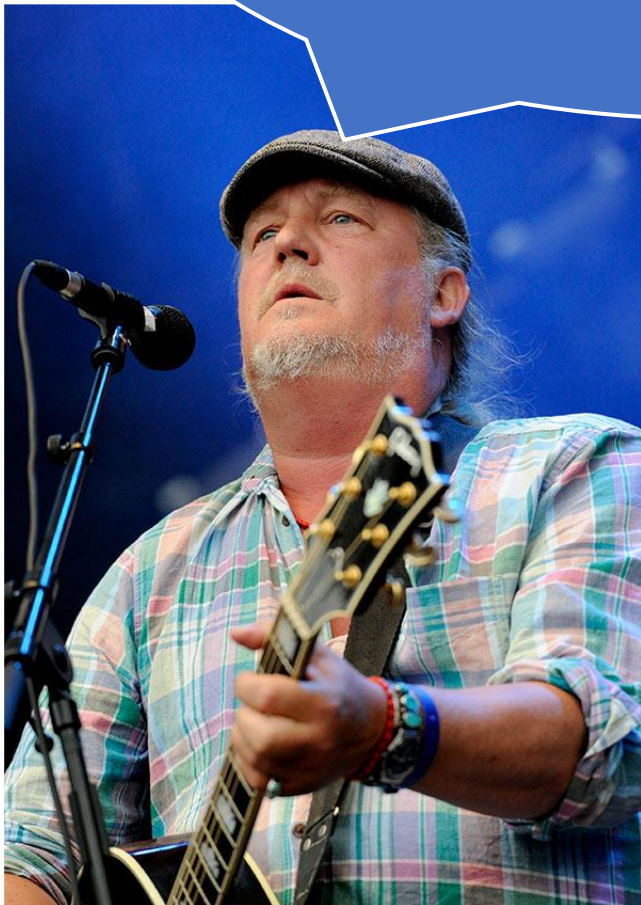

Metaforen hjälper oss att **förklara något abstrakt** (olycklig kärlek) **med hjälp av något konkret** (en bilolycka i en snöstorm).

”Mitt hjärta var en bilolycka i en snöstorm ...”

Snöstorm ...?

Men det bygger på att vi har någorlunda samma referenser för att det ska bli **meningsfullt** och **betyda** något.



Mentala modeller – hur vi *tolkar* världen och ger den *mening*

- Kontext
- Kultur
- Referenser
- Erfarenhet
- Utbildning
- Värderingar
- M.m



Städa ...

- Kontext
- Kultur
- Referenser
- Erfarenhet
- Utbildning
- Värderingar
- M.m



Bygga nytt ...

Metaforer – hur vi *beskriver* världen

- Kontext
- Kultur
- Referenser
- Erfarenhet
- Utbildning
- Värderingar
- M.m

Mentala modeller



”Iskall bomarknad –
rekordmånga bostäder
till salu ...”



Mentala modeller



”Stiltje på
bomarknaden –
rekordmånga bostäder
till salu ...”



- Kontext
- Kultur
- Referenser
- Erfarenhet
- Utbildning
- Värderingar
- M.m

Metaforerna verkar finns överallt ...

- Vi behöver bara **skruva** lite i organisationen
- Jag står vid ett **vägsäl** i livet
- **Väloljat** team
- Medarbetarna är **kuggar i ett maskineri**
- Inflationen **äter upp** vår vinst
- Bokningssystemet **ligger nere**
- Hon har **hög** moral
- Hon har **låg** moral
- **Blomstrande** försäljning
- Han **sköt ner** alla mina förslag
- **Linjär** utveckling, eller kanske **cirkulär** ...

Metaforerna fångar vår **uppmärksamhet**, skapar **gemensamma referenser** och **tydliggör** komplexa idéer.

Metaforerna hjälper oss att förklara något **abstrakt** med hjälp av något **konkret**.

Men de lurar också in oss i ett förenklande sätt att tänka och se på världen ...

Någon som vet hur hjärnan fungerar ...?

HJÄRNAN ÄR EN DATOR - (mekaniskt tänkande)

- Antagande: Om vi bara stoppar in rätt kod (instruktion) kommer den att fungera ...

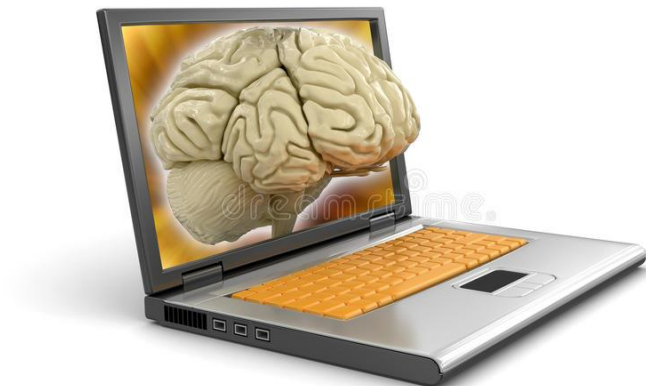

HJÄRNAN ÄR EN TRÄDGÅRD - (dynamiskt tänkande)

- Antagande: Hjärnan behöver
 - Näring
 - Vila
 - Odlas
 - Pollineras
 - Osv ...



Metaforerna hjälper oss att förklara något **abstrakt** med hjälp av något **konkret**.

Men de lurar också in oss i ett förenklande sätt att tänka och se på världen ...

***Organisation* är ganska abstrakt ...**
... därför använder vi metaforer när vi
beskriver den.

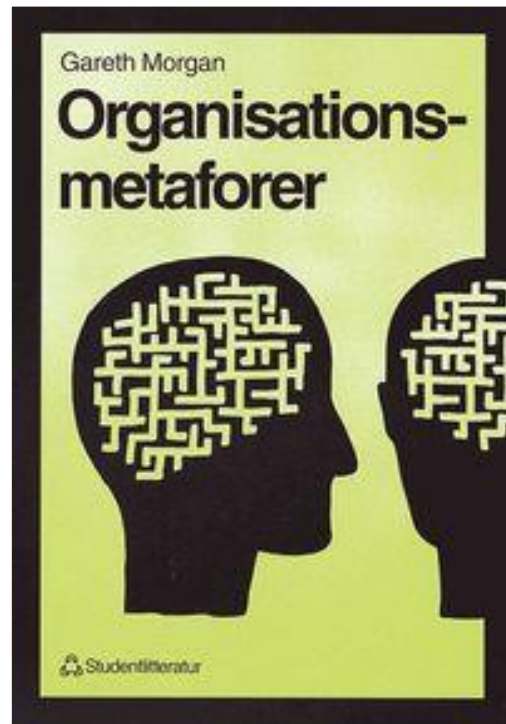

MACHINE



ORGANISM



BRAIN



CULTURAL
SYSTEM



POLITICAL
SYSTEM



PSYCHIC
PRISON



INSTRUMENT OF
DOMINATION



FLUX AND
TRANSFORMATION

Maskinmetaforen *spökar* fortfarande

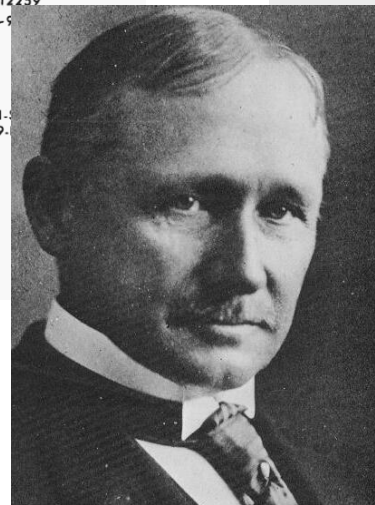
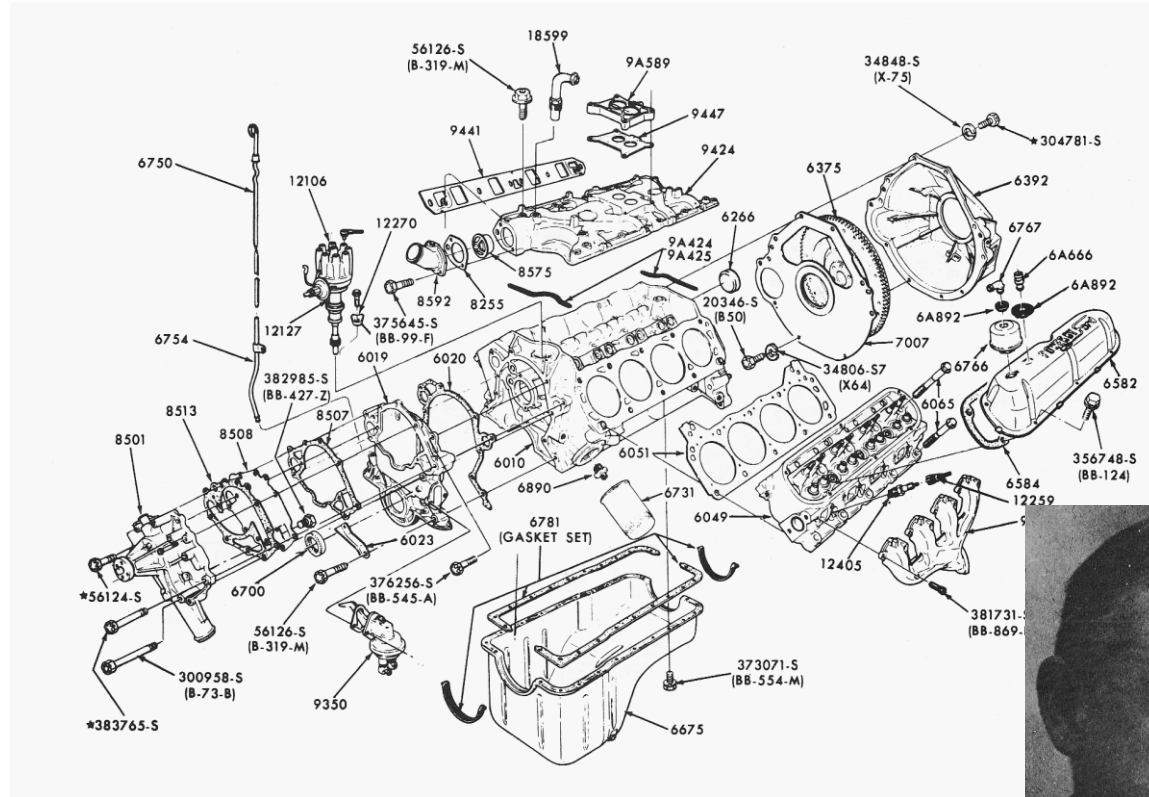

Frederick Taylor - "Taylorismen"

Exhibit 2: Flat vs. Tall Organizational Hierarchy

Tall Organizational Structure

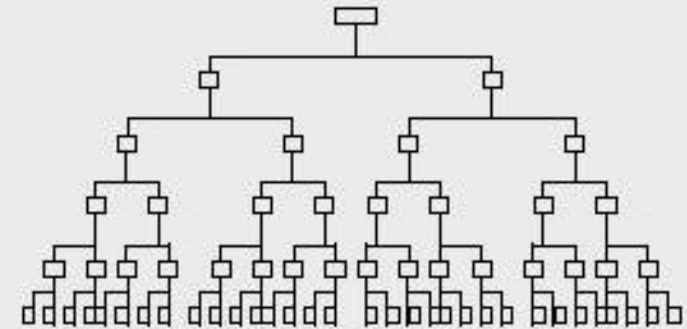

Flat Organizational Structure

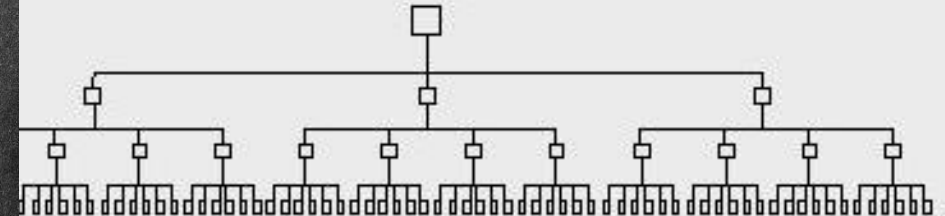

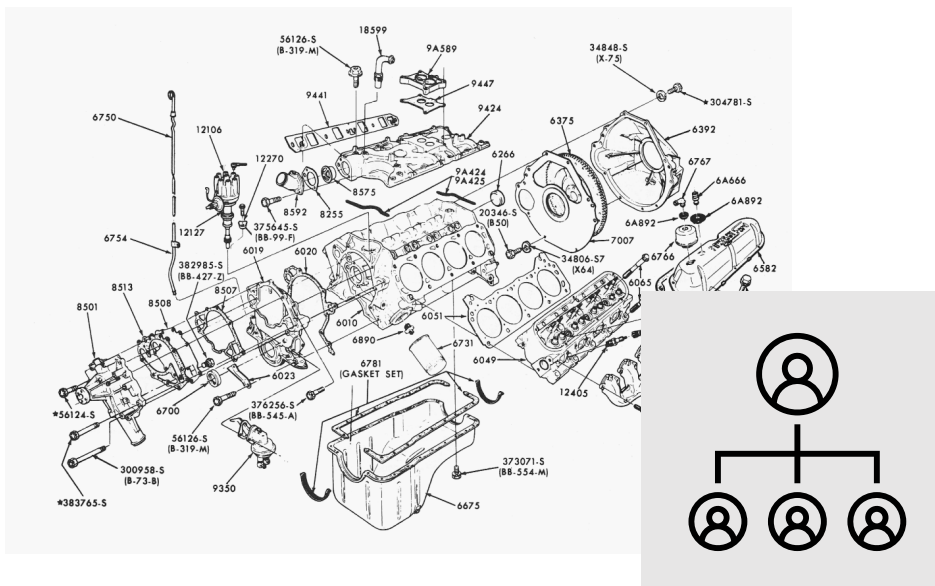

MASKINMETAFOREN - (mekaniskt tänkande) – Linjärt

- **Människor** är kuglar i maskineriet – *effektiva, slitstarka, förutsägbara*.
- **Systemet/organisationen:** Komplicerad – ”en lösning”
- **Metod:** Plandrivnen - linjär
- **Process:** Resursoptimering.



Vill vi förändra organisationen
behöver vi förändra metaforerna
som beskriver den ...

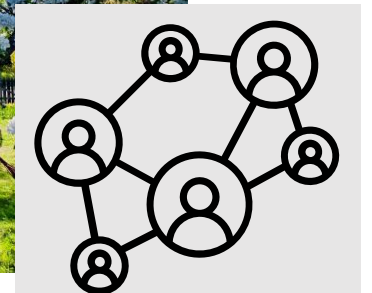
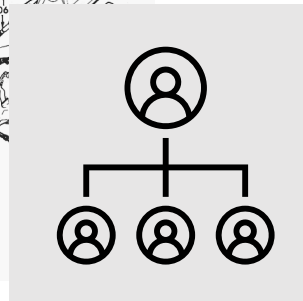
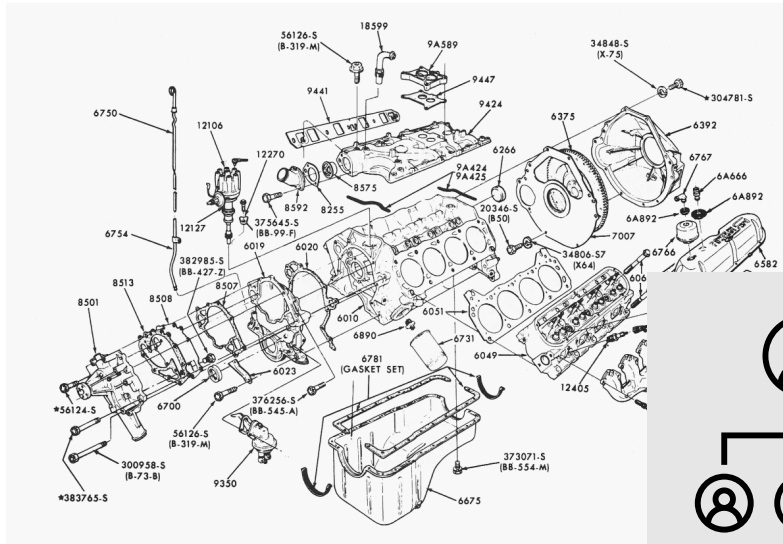

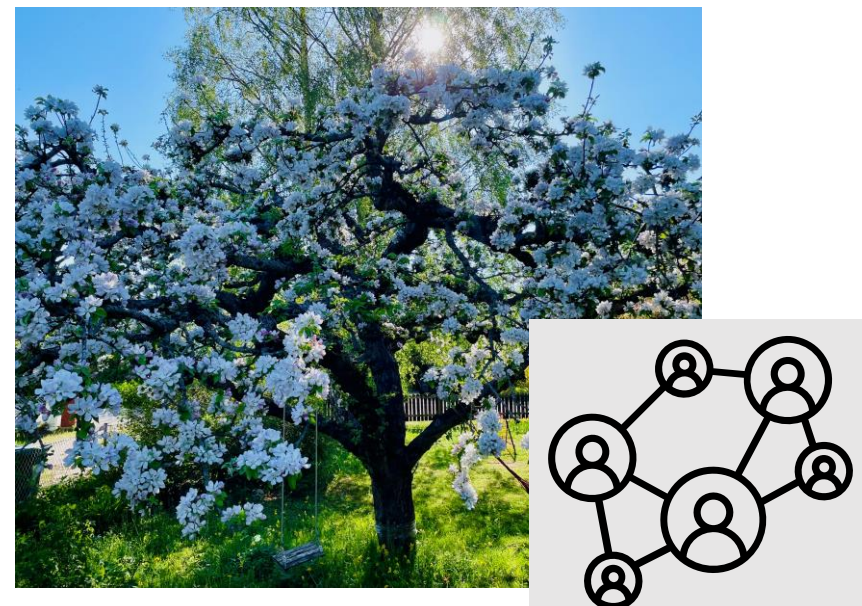
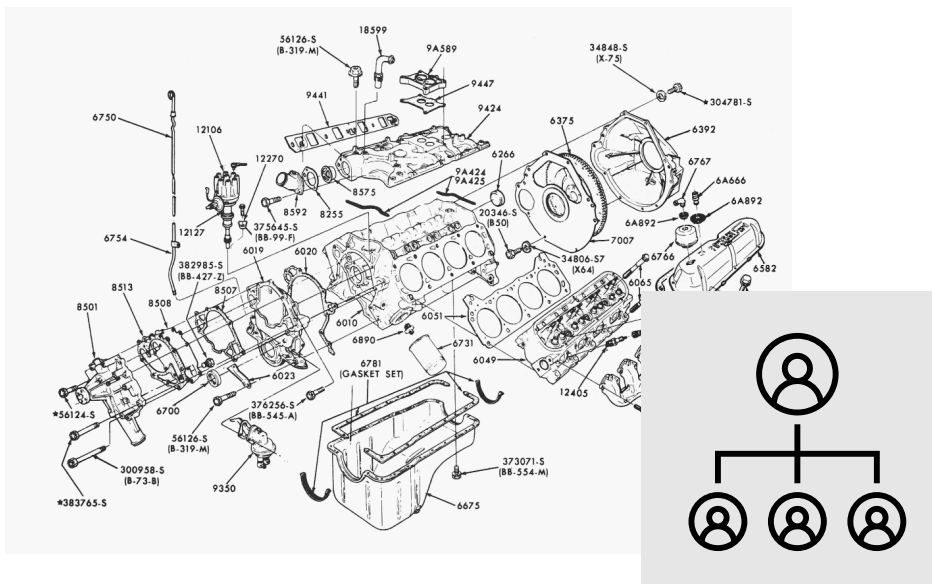

MASKINMETAFOREN - (mekaniskt tänkande) – Linjärt

- **Människor** är kuglar i maskineriet – *effektiva, slitstarka, förutsägbara.*
- **Systemet/organisationen:** Komplicerad – ”en lösning”
- **Metod:** Plandriven - linjär
- **Process:** Resursoptimering

ORGANISMMETAFOREN - (dynamiskt tänkande) – Cirkulärt

- **Människor** är en del av en föränderlig helhet – *nyfikna, engagerade, kreativa.*
- **Systemet/organisationen:** Komplex – ”flera lösningar”
- **Metod:** Agil - cirkulär
- **Process:** Flödeseffektivisering.

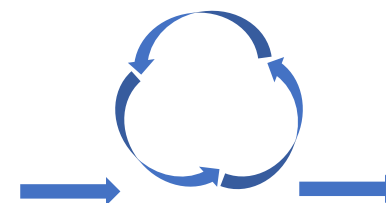

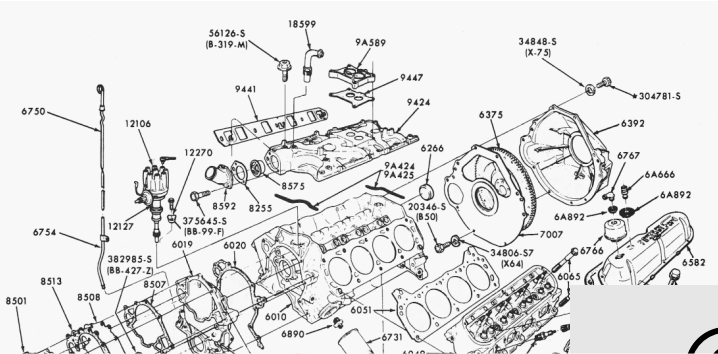

Vad ser och hör vi i de olika organisationsmetaforerna?

MASK

- Närliggande
- Hårdare
- Instruktionen ger svaret
- Jobba hårdare
- Vad är kravet?

- Experimentet ger svaret
- Jobba smartare
- Vad är behovet?

irkulärt

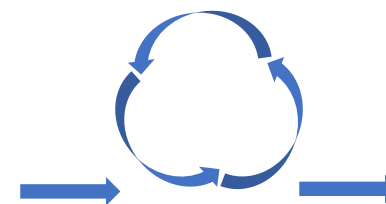

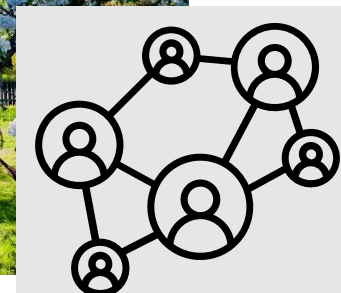
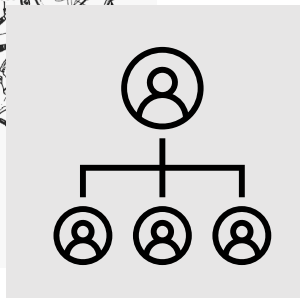
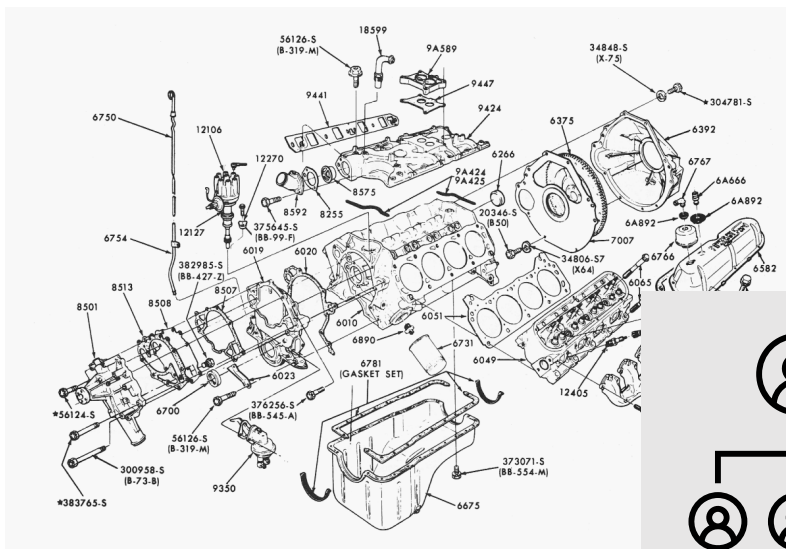

MASKINMETAFOREN - (mekaniskt tänkande) – Linjärt

- När är vi klara?
- Hur förutsägbara är vi?
- Instruktionen ger svaret
- Jobba hårdare
- Vad är kravet?



ORGANISMMETAFOREN - (dynamiskt tänkande) – Cirkulärt

- Vad har vi lärt oss?
- Hur anpassningsbara är vi?
- Experimentet ger svaret
- Jobba smartare
- Vad är behovet?

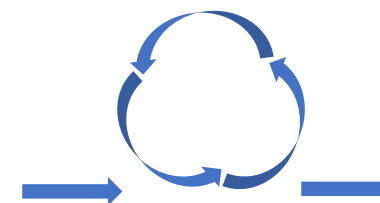

Vill vi förändra organisationen
behöver vi förändra metaforerna
som beskriver den ...

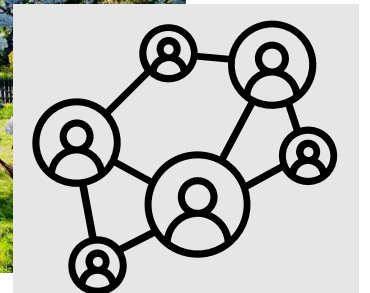
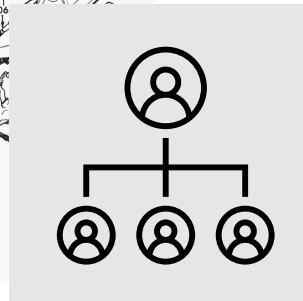
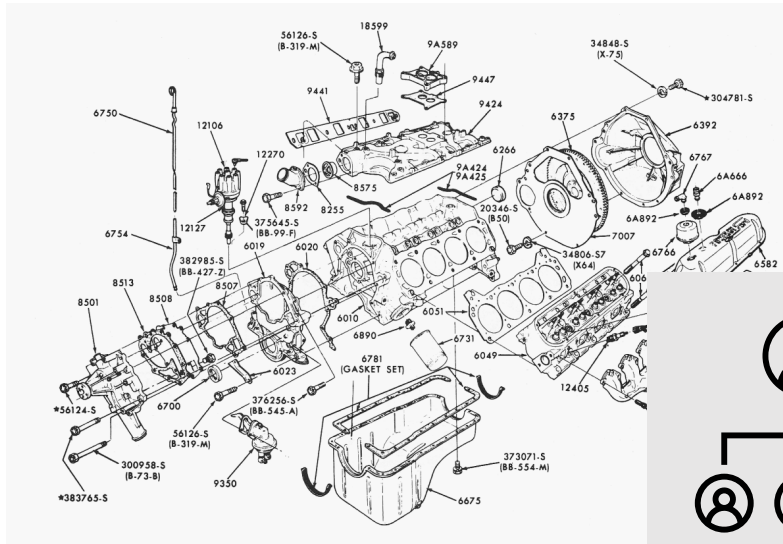

***Förändring* är ganska abstrakt ...**
... därför använder vi metaforer när vi
beskriver den.

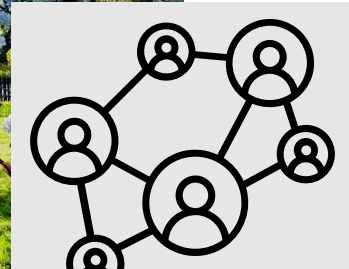
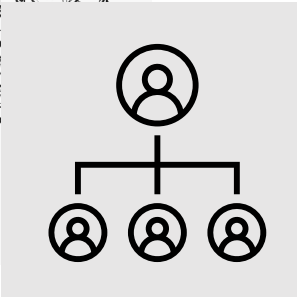
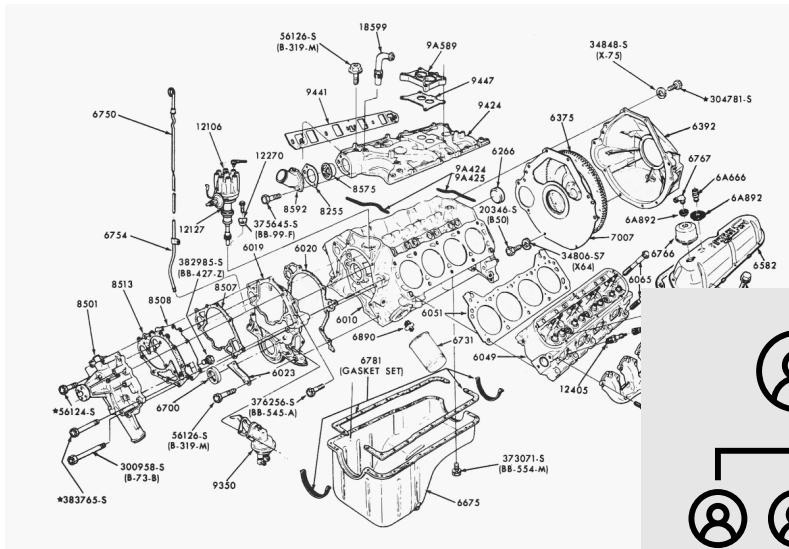

MASKIN

- Tra
- Kar
- För
- Bes
- Experter implementerar en metod
- Målet är statiskt
- Olja maskineriet
- Delar

Hur beskriver vi förändring i de olika organisationsmetaforerna?

irkulärt

- Människor utvecklar kulturen
- Målet är dynamiskt
- Vattna trädgården
- Helhet

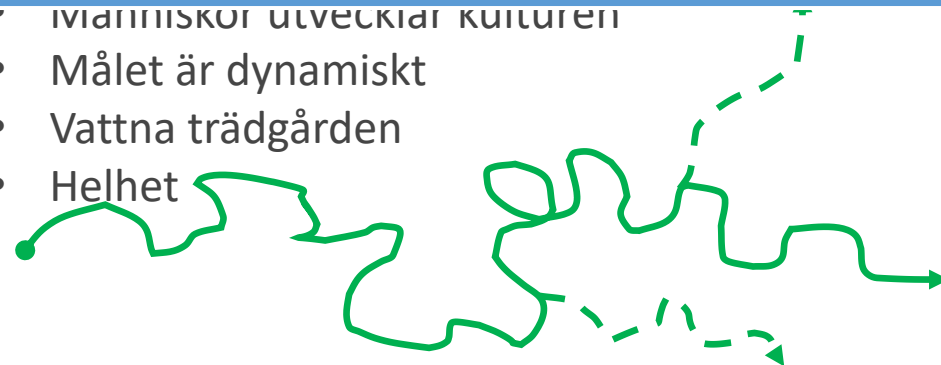

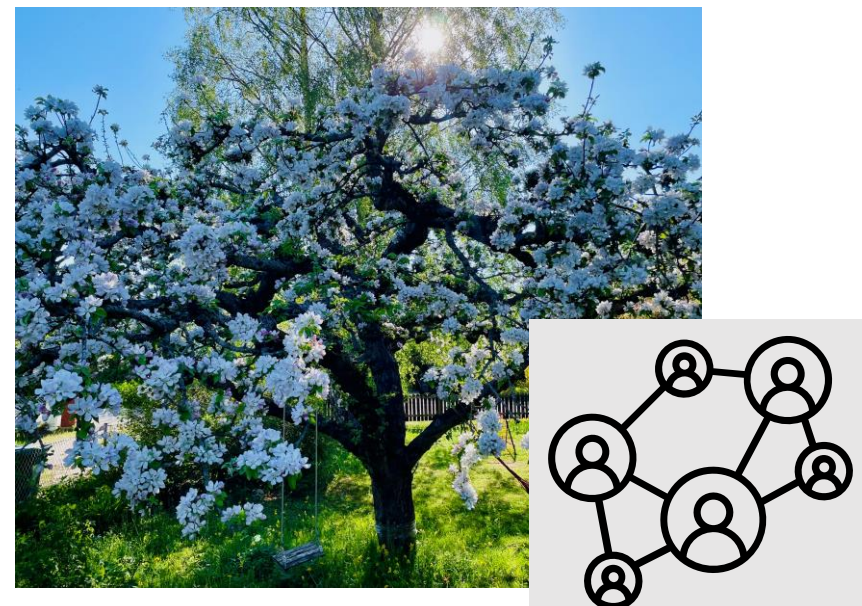
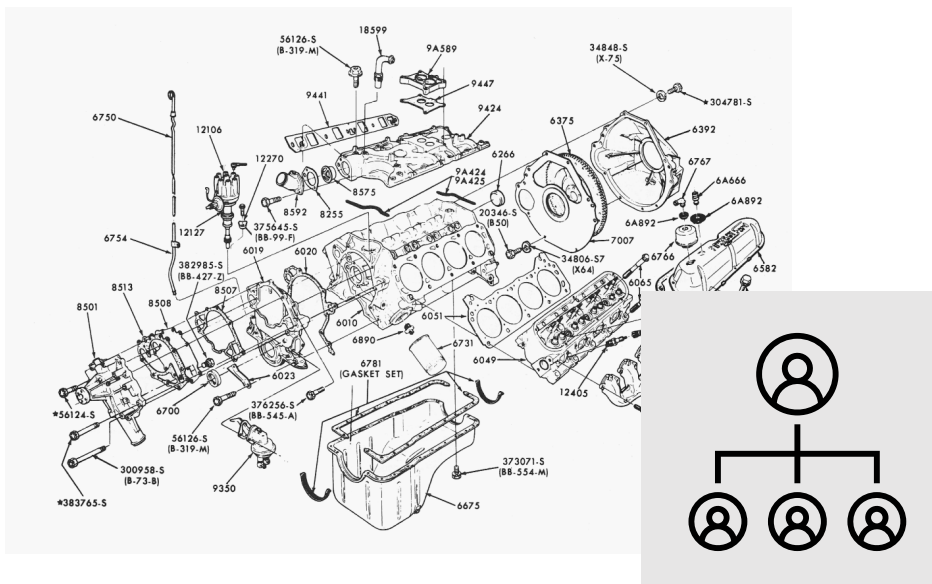

MASKINMETAFOREN - (mekaniskt tänkande) – Linjärt

- **Transformation:** Mekanisk
- Kartan är svaret
- Förändringsprocessen är linjär
- Best practice
- Experter implementerar en metod
- Målet är statiskt
- Olja maskineriet
- Delar



ORGANISMMETAFOREN - (dynamiskt tänkande) – Cirkulärt

- **Transformation:** Adaptiv
- Verkligheten är svaret
- Förändringsprocessen är cirkulär
- Good practice
- Människor utvecklar kulturen
- Målet är dynamiskt
- Vattna trädgården
- Helhet

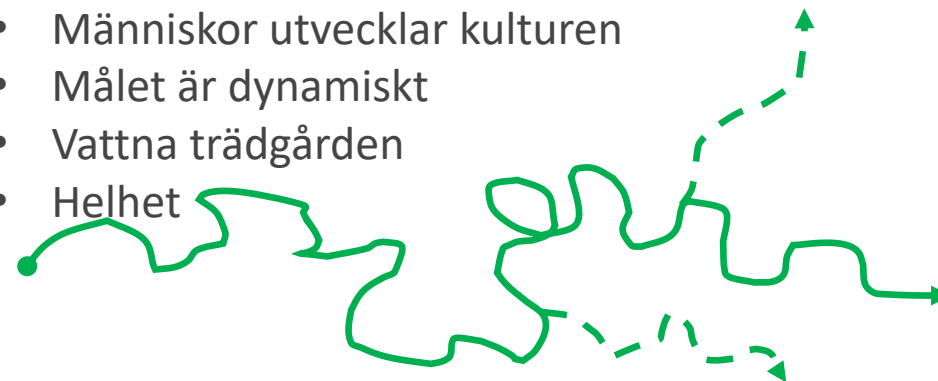

Hur går det med det agila ...?

Statusrapporter, push, låsta krav, överlämningar,
jakt på förutsägbarhet, samma lösning för alla ...

Var inte tanken att vi skulle bli mer *flexibla, lärande,
snabbrörliga, dynamiska, innovativa m.m ...?*

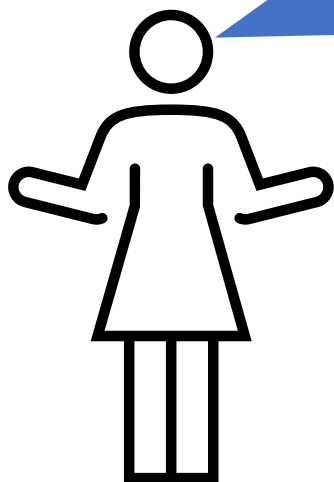

Intentionen *krockar* med metaforen

- Kontext
- Kultur
- Referenser
- Erfarenhet
- Utbildning
- Värderingar
- M.m

Mentala modeller



Jag vill jobba agilt!

Mentala modeller



Jag vill jobba agilt!

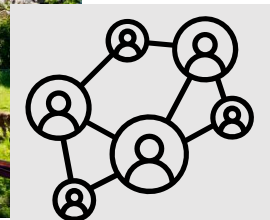
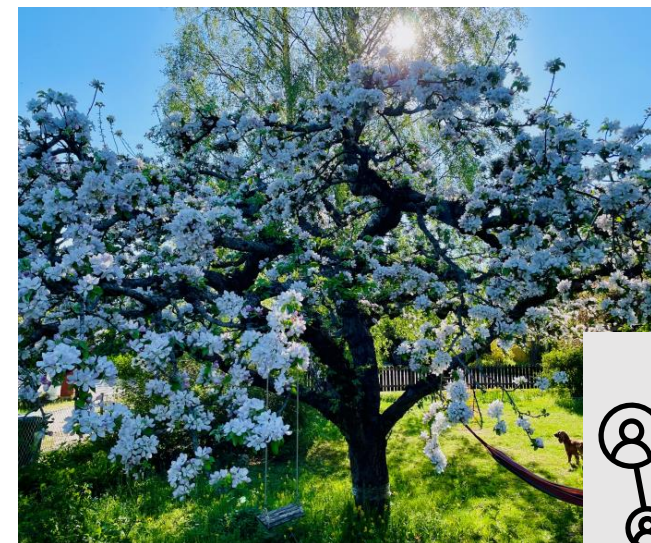
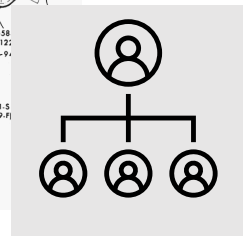
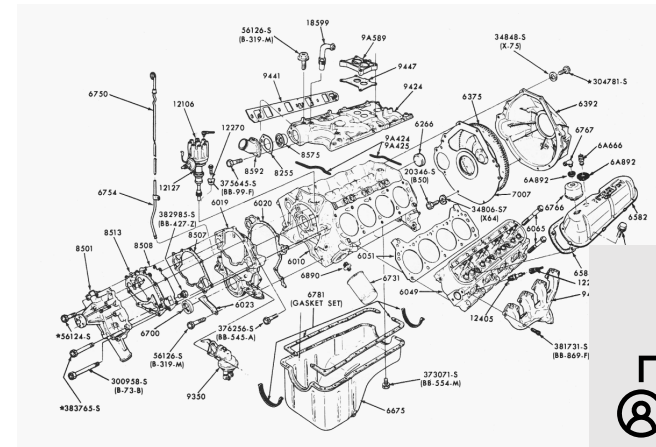

Vill vi förändra organisationen
behöver vi förändra metaforerna
som beskriver den ...

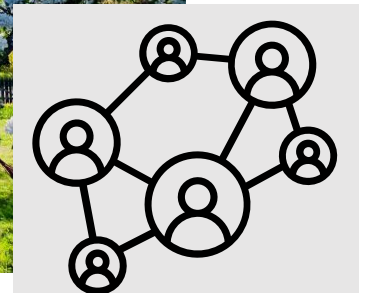
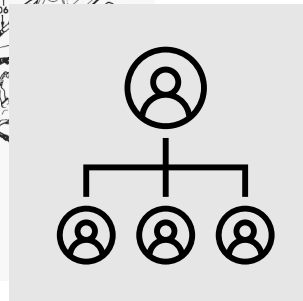
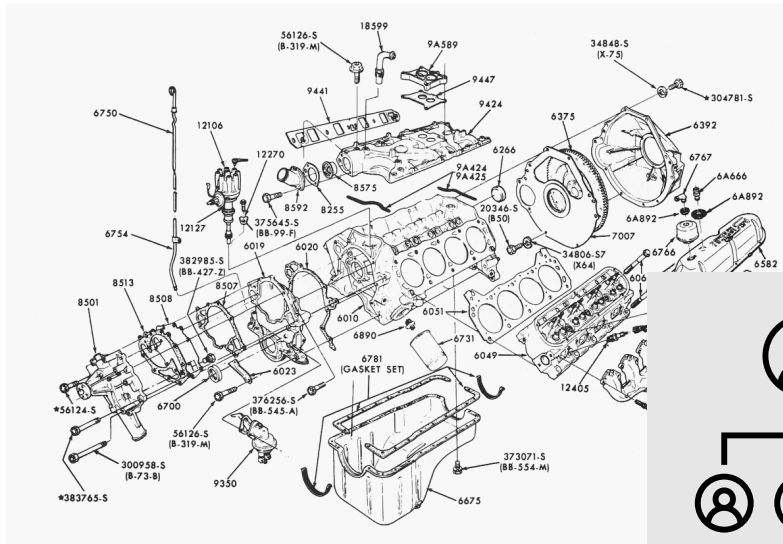

Hur ska vi göra då ...?

Låt oss bli lite mekaniska och göra lite
"reverse engineering" ... 😊

Influerar förändringskommunikationen

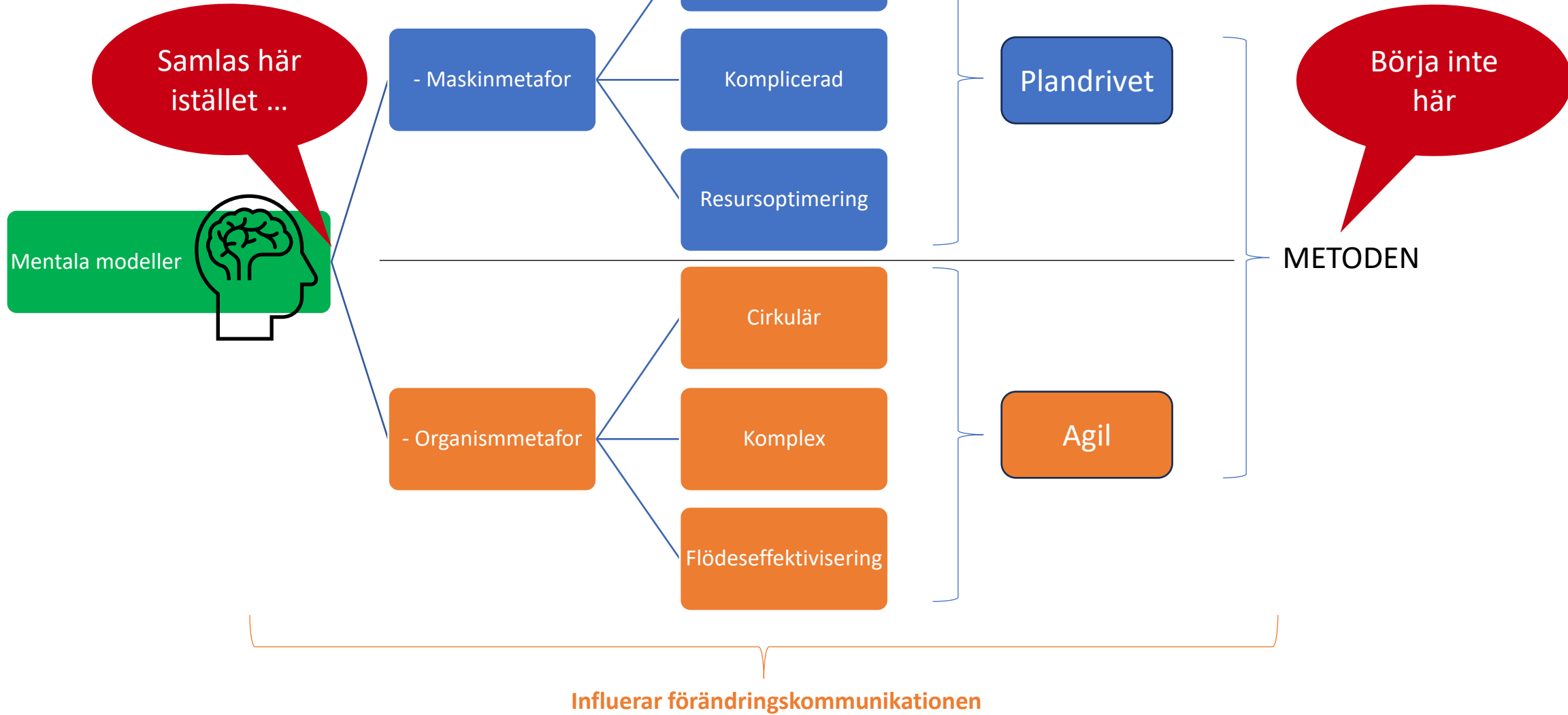

Vill vi förändra organisationen
behöver vi förändra metaforerna
som beskriver den ...

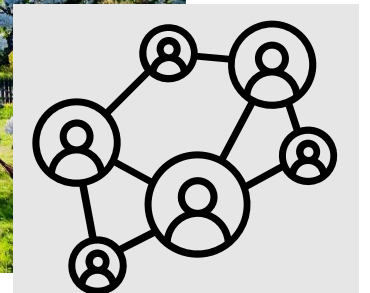
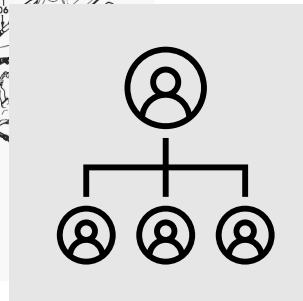
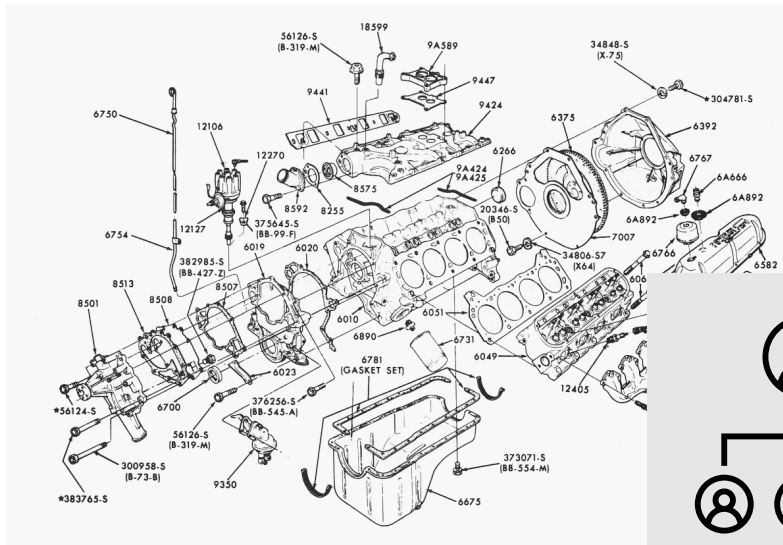

Fundering

- Skiljer sig
 - vår **nulägesbild** och vad vi vill **bli**,
 - vårt **engagemang**,
 - och valet av **arbetsätt**
- åt om vi ser **organisationen som en maskin** jämfört med om vi ser **organisationen som något levande?**

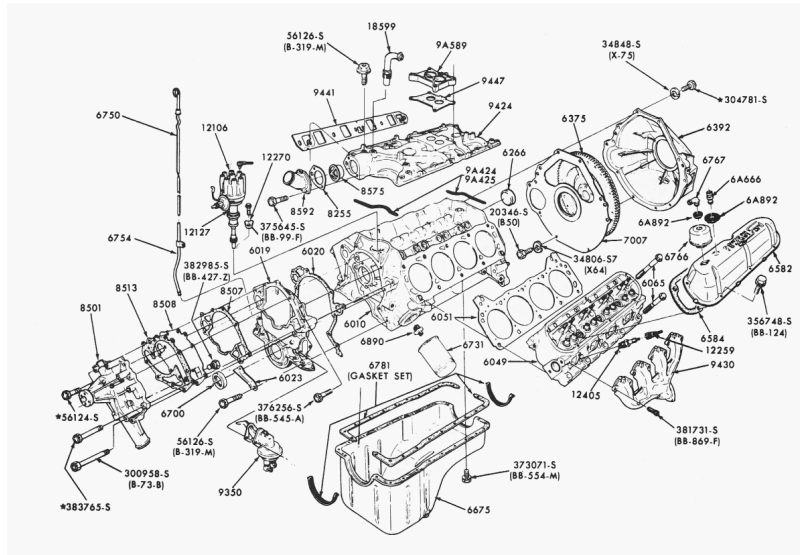

Tack för er uppmärksamhet!

Den här presentationen och **mer läsning om metaforer** hittar du här:



www.klas.one

"If you want to change the world, you have to change the metaphor."
- Joseph Campbell